



ILE CLUB

design Piero Lissoni

Elementi di diverse dimensioni con struttura braccioli e schienale in legno di pioppo e abete tamburato. Telaio sedile in acciaio verniciato e cinghiato con molleggio a nastri elastici di caucciù rivestito. Imbottitura della struttura in poliuretano espanso a densità differenziata e Visco-Soft, rivestita con materassino di copertura in piuma d'oca lavata e sterilizzata, racchiusa in settori separati, o rivestita con falde di fibre acriliche. Imbottitura cuscino di seduta in poliuretano e Visco-Soft, rivestita con materassino di copertura in piuma

d'oca lavata e sterilizzata, racchiusa in settori separati, oppure rivestita con falde di fibre acriliche. Pannello sotto sedile in ovatta termolegata rigida 100% poliestere. Base in tubolare quadro d'acciaio Inox AISI 304 satinato opaco oppure in acciaio verniciato grigio canna di fucile o brunito. Rivestimento in tessuto o pelle, entrambi interamente sfoderabili tramite cerniere e velcro a strappo. A richiesta cuscino di seduta trapuntato, non sfoderabile con rivestimento in pelle. Profondità di seduta: 66cm.

Base



Acciaio
Verniciato
Brunito



Acciaio Inox
Satinato Opaco



Acciaio
Verniciato
Grigio "Canna
di fucile"

Note

A richiesta versione con profilo in "grosgrain" di serie in tinta oppure con profilo in "pelle". Per divano con rivestimento in pelle, profilo sempre nella stessa finitura.

A richiesta, cuscino di seduta trapuntato sfoderabile nei rivestimenti in tessuto, fisso e con cuciture centrali nei rivestimenti in pelle.

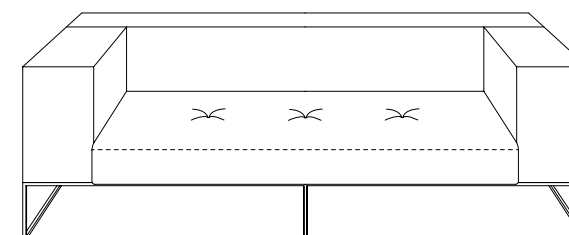

Per la realizzazione di composizioni con vari elementi, allegare un disegno di massima all'ordine.

Disegni Tecnici
Divano

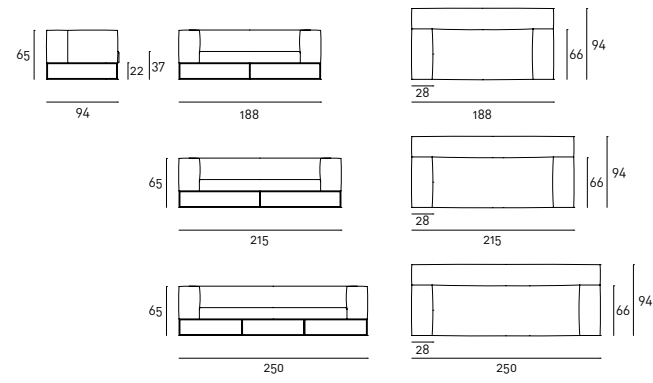

Elemento Centrale

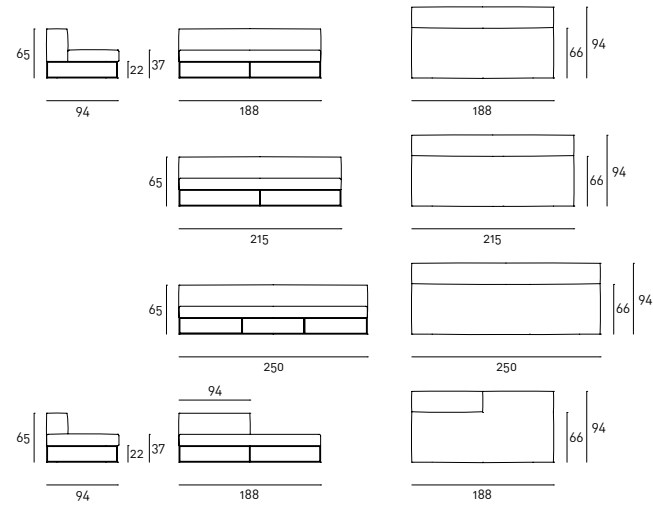

Panca

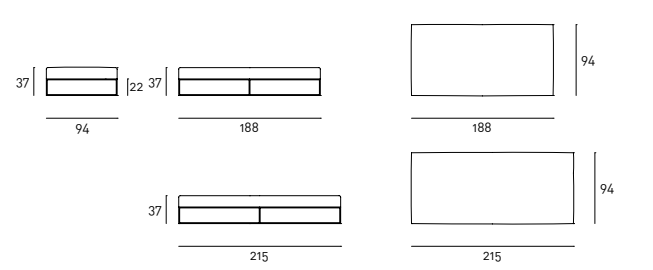

Cuscinetto

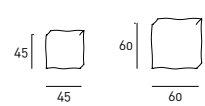

Elemento Terminale

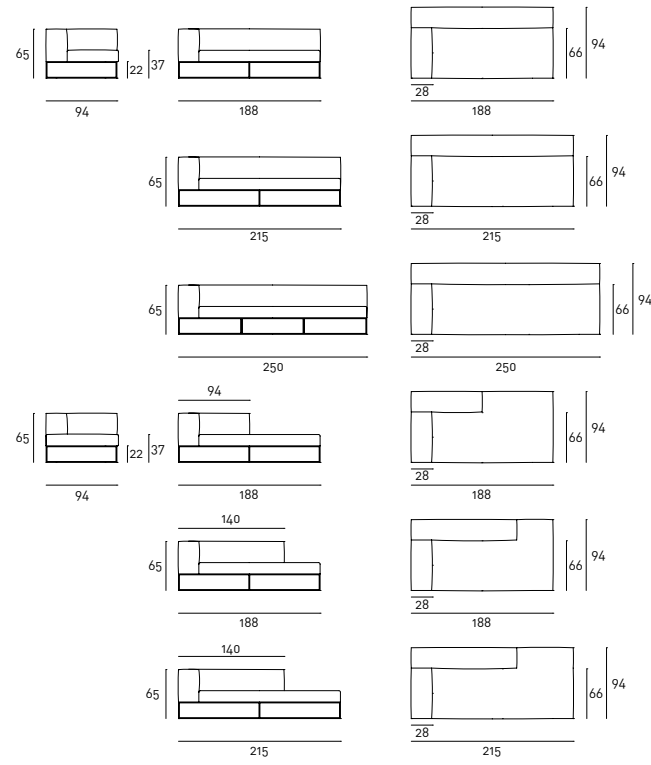

Pouf



Esempi di Composizione
Composizione 01

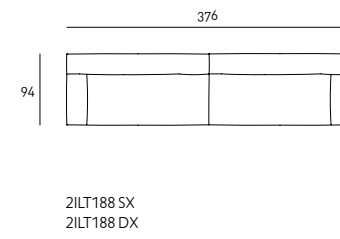

Composizione 03

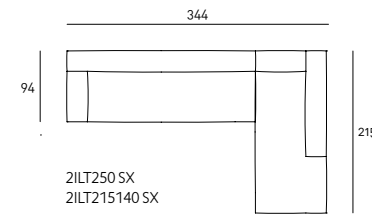

Composizione 02

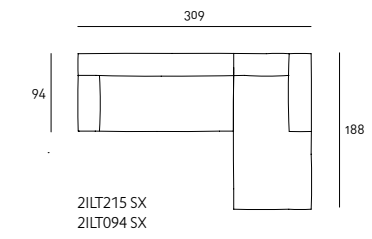

Composizione 04

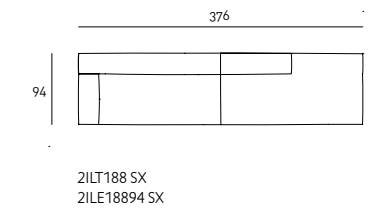

I codici commerciali fanno riferimento agli elementi scelti nelle composizioni sopra proposte.

